



Qualität von Anfang an.

Technische Daten

BAUFORM

3-teilige Körperkonstruktion (verschraubt), mit vollem zylindrischen Durchgang.
Stempelung nach AD-Merkblatt A4, Fire-Safe Zulassung, Anti-Static Ausführung und TA-Luft Zulassung.

BETÄTIGUNG

Pneumatisch doppelt- oder einfachwirkend

ANSCHLUß

Innengewinde 1/2" bis 4", DIN 2999
Anschweißenden DIN 3239 DN 15 - DN 100

BETRIEBSDRUCK

Großvakuum bis PN 16, bis PN 64 auf Anfrage (Bis 80°C). Für Betriebstemperaturen über +80°C siehe Druck-Temperatur-Diagramm.

STEUERDRUCK

6 bis 8 bar
(Bei niedrigerem Steuerdruck bitte anfragen)

EINBAUWEISE

In jeder Lage.

MEDIUMTEMPERATUR

-30°C bis max. +110°C
Mit Schaltwellenverlängerung bis max. +180°C.
*Bei Mediumtemperaturen über 80°C, bzw. stark schwankenden Mediumtemperaturen, empfehlen wir eine Druckausgleichsbohrung in der Kugel. Bei zur Dampfbildung neigenden Medien ist eine Ausgleichsbohrung zwingend erforderlich.
Bitte bei Ihrer Bestellung angeben.*

UMGEBUNGSTEMPERATUR

-20°C bis +80°C (bei höheren Temperaturen ist ein Antrieb in Hochtemperatursausführung erforderlich.)

WERKSTOFFE

Gehäuse: Edelstahl 1.4408
Kugel: Edelstahl 1.4408
Kugeldichtung: PTFE glasfaserverstärkt
Spindeldichtung: PTFE / FKM

DURCHFLUßMEDIUM

Neutrale gasförmige und flüssige Medien.
(Andere Medien auf Anfrage)

STEUERMEDIUM

Gefilterte Luft (hinsichtlich Rest-Öl, Rest-Staub und Rest-Wasser).
Mindestens nach PNEUROP/ ISO-Klasse 4.

ZUSATZAUSSTATTUNG

Direkt angebautes oder separates 3/2- oder 5/2-Wegeventil, elektrische oder optische Stellungsanzeige.

Weitere technische Daten siehe Typenblatt Kugelhahn (Art. ZA) und Typenblatt Antrieb (Art. ED) !

Alle Angaben sind freibleibend und unverbindlich!

Specification

DESIGN

Body consists of 3 screwed parts, full cylindrical bore.
Stamped to AD-approval A4, Fire-Safe approval, Anti-static device and TA-Luft approval.

OPERATION

Pneumatic double- or single-acting

CONNECTION

Female B.S.P. thread 1/2" - 4", DIN 2999
Butt welding DIN 3239 DN 15 - DN 100

PRESSURE RANGE

Almost vacuum up to PN 16, up to PN 64 on request (Up to 80°C). For higher temperatures please refer to the Pressure-Temperature-Diagram.

PILOT PRESSURE

6 - 8 bar
(Lower pilot pressure on request)

INSTALLATION

As desired

TEMPERATURE RANGE

-30°C up to +110°C
With spindle elongation up to +180°C.
*At media temperature above 80°C or large oscillating media temperatures we recommend a pressure compensation bore in the ball. At media which tend to steam-building the pressure compensation bore is compellingly required.
Please mention in your order.*

TEMPERATURE OF THE ENVIRONMENT

-20°C up to +80°C (at higher temperatures the high-temperature version of the actuator will be necessary.)

MATERIALS

Body: Stainless steel 1.4408
Ball: Stainless steel 1.4408
Ball seal: PTFE glassfiber reinforced
Spindle seal: PTFE / FKM

MEDIA

Neutral gases and liquids
(Different media on request)

PILOT MEDIA

Filtered air, subject to remaining oil, dust and water.
According at least to PNEUROP/ ISO-class 4.

OPTIONS

Directly or separately mounted 3/2- or 5/2-way valve, electrical or optical position indicator.

Further specifications refer to data-sheet of ball-valve (Art. ZA) and actuator (Art. ED) !

The above information is intended for guidance only and the company reserves the right to change any data herein without prior notice!

Artikel:

ZA-ED / ZA-EE

2-Wege Kugelhahn
mit pneumatischem
Schwenkantrieb
PN 16

Edelstahl



Type:

ZA-ED / ZA-EE

2-Way Ball Valve
with pneumatik
actuator
PN 16

Stainless Steel



Artikel- u. Bestellangaben: z.B. ZA25-ED43

= 2-Wege Edelstahl Kugelhahn, 1" mit Antrieb ED, doppelwirkend, Steuerkolben 43mm Ø

Kugelhahn:

Antrieb:

1.+ 2. Stelle Produkt	3.+ 4. Stelle Anschlußgröße (nach DIN 2999)		5.- 7. Stelle Produkt	8.- 10. Stelle Kolben Ø
ZA = 2-Wege Kugelhahn, voller Durchgang	Gewinde	Anschweißenden	-ED = Schwenkantrieb, doppelwirkend -EE = Schwenkantrieb, federrückstellend	043 = 43 mm 055 = 55 mm 063 = 63 mm 070 = 70 mm 085 = 85 mm 100 = 100 mm 125 = 125 mm
	23 = G 1/2	62 = DN 15		
	24 = G 3/4	63 = DN 20		
	25 = G 1	64 = DN 25		
	26 = G 1 1/4	65 = DN 32		
	27 = G 1 1/2	66 = DN 40		
	28 = G 2	67 = DN 50		
	29 = G 2 1/2	68 = DN 65		
	30 = G 3	69 = DN 80		
	31 = G 4	70 = DN 100		

Ordering example: e.g. ZA25-ED43

= 2-way stainless steel ball valve, 1" with actuator ED, double acting, piston 43mm Ø

Ball valve:

Actuator:

1.+ 2. Digit Product	3.+ 4. Digit Connecting size (acc. to DIN 2999)		5.- 7. Digit Product	8.- 10. Digit Piston Ø
ZA = 2-way ballvalve, full bore	B.S.P. thread	Butt welding	-ED = Pneumatic actuator, double-acting -EE = Pneumatic actuator, spring return	043 = 43 mm 055 = 55 mm 063 = 63 mm 070 = 70 mm 085 = 85 mm 100 = 100 mm 125 = 125 mm
	23 = G 1/2	62 = DN 15		
	24 = G 3/4	63 = DN 20		
	25 = G 1	64 = DN 25		
	26 = G 1 1/4	65 = DN 32		
	27 = G 1 1/2	66 = DN 40		
	28 = G 2	67 = DN 50		
	29 = G 2 1/2	68 = DN 65		
	30 = G 3	69 = DN 80		
	31 = G 4	70 = DN 100		

Aufbau / Construction :

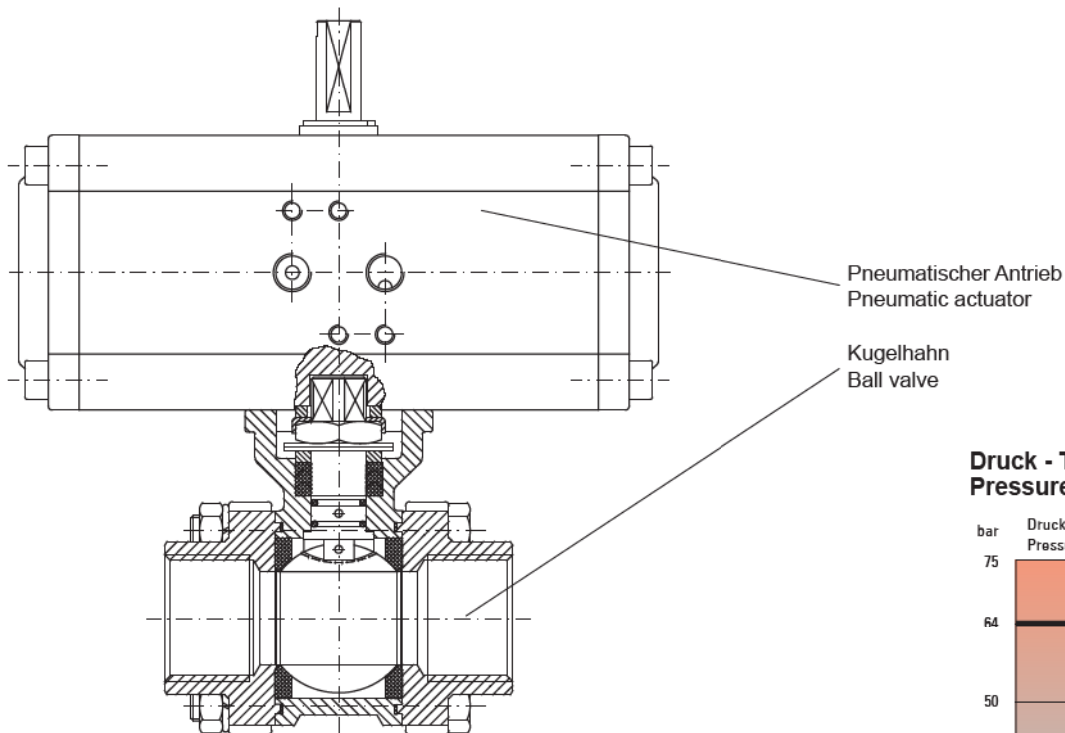

Druck - Temperatur - Diagramm / Pressure - Temperature - Diagram

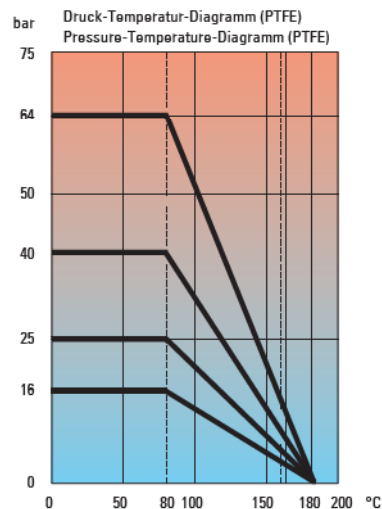

Abmessungen / Dimension :

Gewindeanschluß /
B.S.P. thread

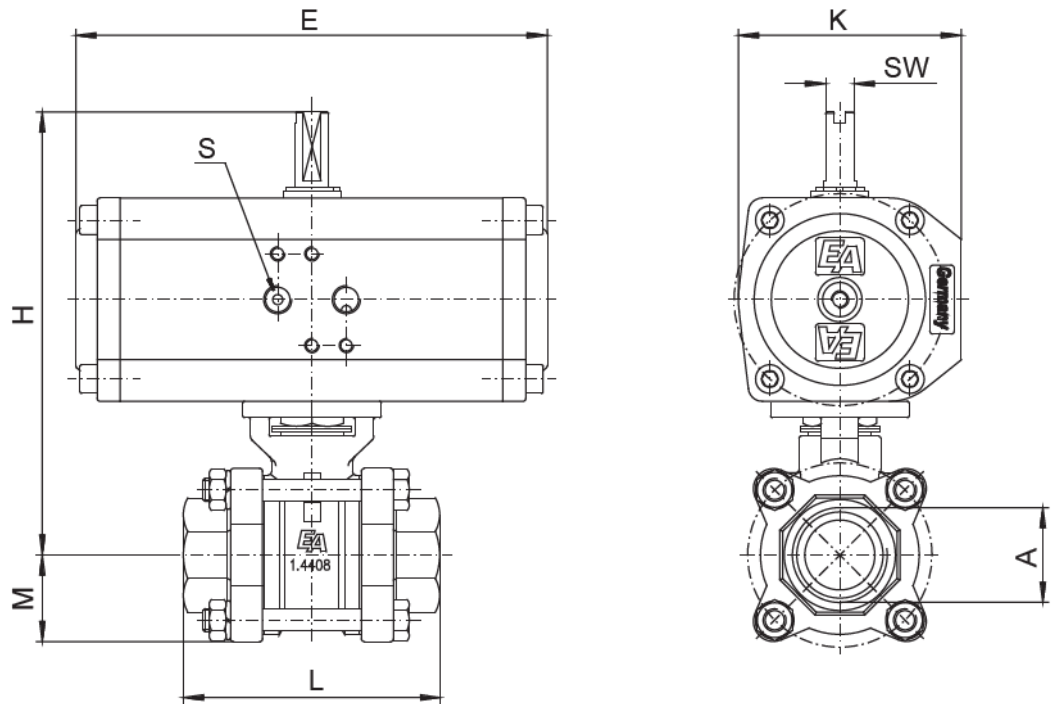

Anschweißen /
Butt welding

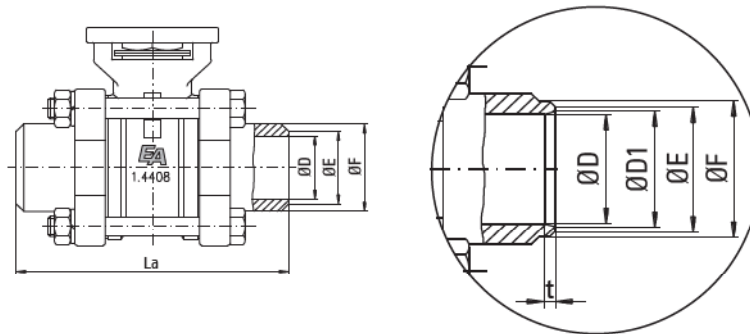

A	DN	DW	EW	ØD	L	t	ØD1	ØE	ØF	La	H ¹⁾	H ²⁾	M	E ¹⁾	E ²⁾	K ¹⁾	K ²⁾	S ¹⁾	S ²⁾	SW ¹⁾	SW ²⁾	kg ¹⁾	kg ²⁾
½	15	43	55	16	75	-	16	17	22,4	75	134	148	22,5	126	163	65	78	G¾	G¾	10	10	1,5	2,0
¾	20	43	55	20	80	-	20	22	26,9	90	138,5	152,5	27,2	126	163	65	78	G¾	G¾	10	10	1,8	2,3
1	25	43	63	24,5	90	-	24,5	28	33,7	100	147	175	30,3	126	197	78	86	G¾	G¾	10	10	2,5	3,0
1¼	32	55	63	34	110	-	34	37	44,0	110	165,5	179,5	36,9	163	197	78	86	G¾	G¾	10	10	3,5	3,5
1½	40	63	85	40	120	-	40	43	50,8	125	193	220	40,6	197	231	86	100	G¾	G¾	10	10	4,5	6,2
2	50	63	85	51	140	-	51	54	62,6	150	200	227	50,1	197	231	86	115	G¾	G¾	10	10	7,7	8,9
2½	65	70	100	70	185	15	70	70	76,1	190	242	273	82	193	266	100	143	G¾	G¾	10	19	12,9	-
3	80	70	100	80	205	6,5	81,5	84	88,9	220	241	284	88	193	266	100	143	G¾	G¾	10	19	19,1	-
4	100	100	125	100	240	16,5	106	109,5	114,3	270	307	337	115	266	342	143	174	G¾	G¾	19	20	27,4	-

¹⁾ : gilt für Antrieb DW / for actuator DW

²⁾ : gilt für Antrieb EW / for actuator EW

* **Beachten !!** Gewicht ohne Federn (EW)

* **Attention !!** Weight without spring (EW)

Beachten !!! Attention !!!

Antriebsauslegung für Standardanwendung
des Kugelhahnes, für saubere und selbst-
schmierende Medien.

Above mentioned actuators are for standard
applications of the ball valve, for clean and
self-lubricating media.

EU-Herstellererklärung / EU-Declaration by the manufacturer

im Sinne der EU-Maschinenrichtlinie 98/37/EG (früher 89/392/EWG, Anhang II B)
Hiermit erklären wir, dass die Kugelhähne unter Anwendung nachfolgender harmonisierter
Normen entwickelt und konstruiert wurden:

EN ISO 12100: 2004	Sicherheit von Maschinen
EN 983: 1996	Fluidtechnische Anlagen - Pneumatik
EN 60204-1: 1992	Elektrische Ausrüstung von Maschinen

as defined by Machinery Directive 98/37/EC (former 89/392/EWG, Annex II B),
we herewith declare that the ball valves have been developed and designed by applying
the following harmonised standards:

EN ISO 12100: 2004	Safety of machinery
EN 983: 1996	Safety requirements for fluid power systems and components - Pneumatics
EN 60204-1: 1992	Electrical equipment of machinery

Hinweis

Die Kugelhähne sind zum Einbau in eine Maschine bestimmt. Deren Inbetriebnahme ist
solange untersagt, bis festgestellt wurde, dass die Gesamtmaschine der EU-Richtlinie
entspricht.

Advice

These ball valves are intended to be incorporated into machinery compounds. Putting into
operation of the machinery is not allowed until such time as the entire machinery is proving to
comply completely with the EU Directive.