



Qualität von Anfang an.

Technische Daten

BAUFORM

1-teilige kompakte Körperkonstruktion mit angeschweißtem Flansch, reduzierter Durchgang, nicht überschneidungsfrei, Flanschplatte für Antriebe nach ISO 5211. TA-Luft Zulassung.

BETÄTIGUNG

L-Bohrung: 90°-Drehung des Handhebels
T-Bohrung: 180°-Drehung des Handhebels.
(Um jeweils 180° gegen die Spindel versetzbar).

ANSCHLUSS

Flansch DN 15 - DN 100.
Kugelhahngehäuse: Flansch PN 16 bemessen und mit Gewindebohrungen versehen.
Mittelflansch: Flansch PN 16 bemessen und mit Durchgangsbohrungen versehen.

BETRIEBSDRUCK

Grobvakuum bis Nenndruck (bis +80°C):
Bei Betriebstemperaturen über +80°C siehe Druck-Temperatur-Diagramm.
Achtung: Druckbeaufschlagung nur über Mittelflansch.

TEMPERATUR

-20°C bis max. +160°C

WERKSTOFFE

Edelstahlausführung:
Gehäuse: Edelstahl 1.4401
Kugel: Edelstahl 1.4401
Kugeldichtung: PTFE
Spindeldichtung: PTFE / FKM
Handhebel: Edelstahl,
kunststoffummantelt

Stahlausführung:

Gehäuse: Stahl C22
Kugel: Edelstahl 1.4301
Kugeldichtung: PTFE
Spindeldichtung: PTFE / FKM
Handhebel: Stahl-verzinkt,
kunststoffummantelt

ZUSATZAUSSTATTUNG

Pneumatischer oder elektrischer Schwenkantrieb, elektrische Stellungsanzeige

Alle Angaben sind freibleibend und unverbindlich!

Specification

DESIGN

Wafer-type ball valve with welded flange, reduced bore, not overlap free, mounting pad for actuator according to ISO 5211.
TA-Luft approval.

OPERATION

L-configuration: 90°-rotation of the handle
T-configuration: 180°-rotation of the handle
(Handle is reversible through 180°).

CONNECTION

Flange DN 15 - DN 100.
Valve body: Flange dimensions and threaded holes according to PN 16.
Middle flange: Flange dimensions and drilled holes according to PN 16.

PRESSURE RANGE

Almost vacuum up to nominal pressure (max. +80°C). For higher temperatures please refer to the Pressure- Temperature-Diagram.
Attention: Pressure discharge only from the middle flange.

TEMPERATURE RANGE

-20°C up to +160°C

MATERIALS

Stainless steel version:
Body: Stainless steel 1.4401
Ball: Stainless steel 1.4401
Ball seal: PTFE
Spindle seal: PTFE / FKM
Handle: Stainless steel,
plastic coated

Carbon steel version:

Body: Carbon steel C22 (ASTM 105)
Ball: Stainless steel 1.4301
Ball seal: PTFE
Spindle seal: PTFE / FKM
Handle: Steel (zinc-plated),
plastic coated

OPTIONS

Pneumatic or electric actuator, electrical position indicator

The above information is intended for guidance only and the company reserves the right to change any data herein without prior notice!

Artikel:
VT

3-Wege
Kompakt Kugelhahn
reduzierter Durchgang
PN 16

Stahl
Edelstahl



Type:
VT

3-way
Wafer-type Ball valve
reduced bore
PN16

Carbon steel
Stainless steel



Artikel- u. Bestellungenangaben: z.B. VT311407 =

3-Wege Kompakt Kugelhahn, Edelstahl, handbetätigt, L-Bohrung, DN 50

1. + 2. Stelle Produkt	3. + 4. Stelle Werkstoffe Gehäuse / Dichtung / Kugel	5. Stelle Betätigung	6. Stelle Kugelbohrung	7. + 8. Stelle Anschluß
VT = 3-Wege Kompakt Kugelhahn, reduzierter Durchgang	31 = Edelstahl / PTFE / Edelstahl 45 = Stahl / PTFE / Edelstahl	1 = Handhebel	4 = L-Bohrung 5 = T-Bohrung	02 = DN 15 03 = DN 20 04 = DN 25 05 = DN 32 06 = DN 40 07 = DN 50 08 = DN 65 09 = DN 80 10 = DN 100

Ordering example: e.g. VT311407 =

3-way Wafer-type Ball valve, Stainless steel, Handle, L-configuration, DN 50

1. + 2. Digit Product	3. + 4. Digit Material Body / seals / ball	5. Digit Operation	6. Digit Configuration	7. + 8. Digit Connection
VT = 3-way wafer-type Ball valve, reduced bore	31 = Stainless steel / PTFE / Stainless steel 45 = Carbon steel / PTFE / Carbon steel	1 = Handle	4 = L-configuration 5 = T-configuration	02 = DN 15 03 = DN 20 04 = DN 25 05 = DN 32 06 = DN 40 07 = DN 50 08 = DN 65 09 = DN 80 10 = DN 100

Schaltstellungen / Operation methods

L-Bohrung /
L-configuration

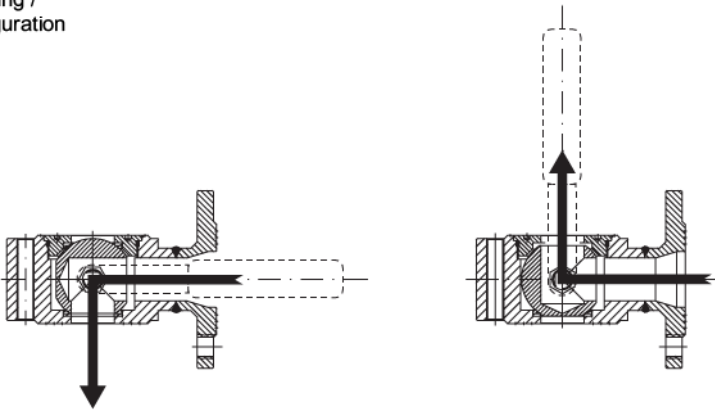

T-Bohrung /
T-configuration

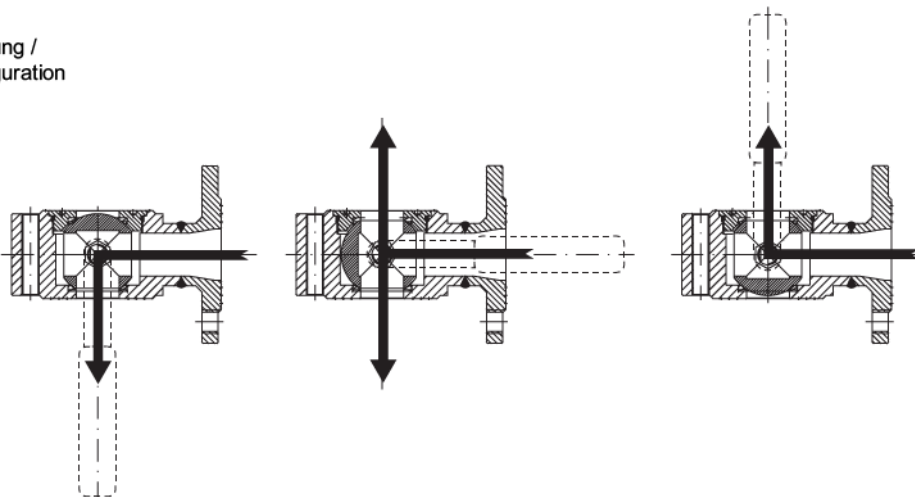

Druck - Temperatur - Diagramm / Pressure - Temperature - Diagram

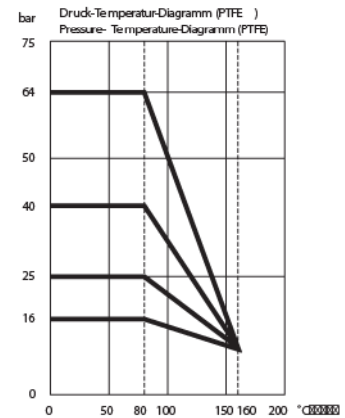

Stückliste / Parts list

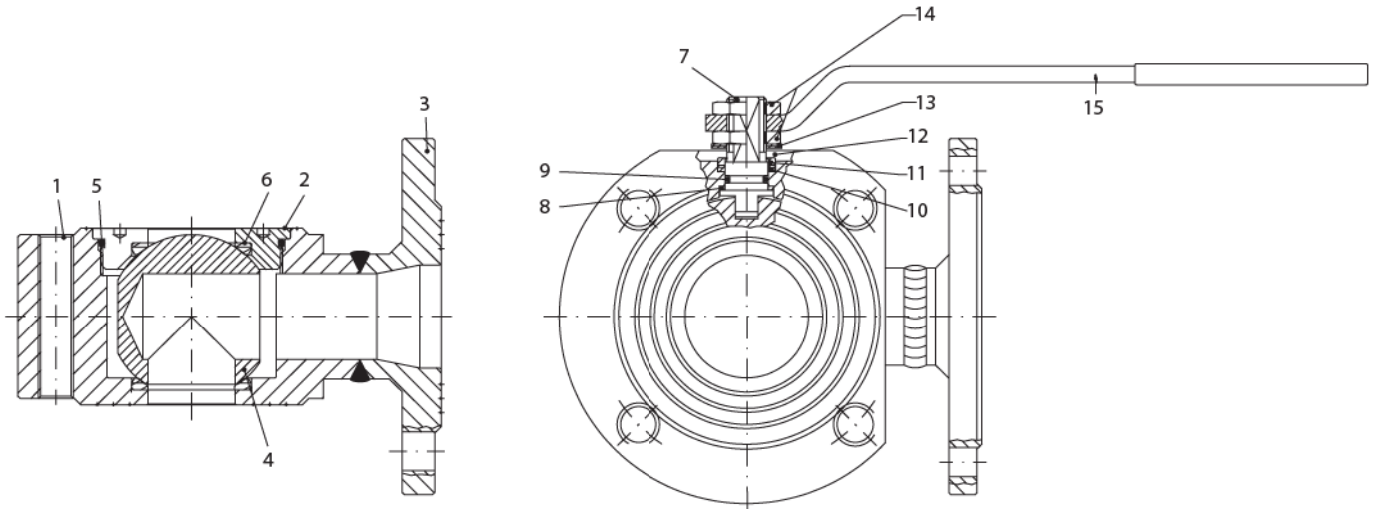

Edelstahl Ausführung / Stainless steel version

Pos.	Bezeichnung / Description		Material / Material	
1	Gehäuse	Body	Edelstahl 1.4401	Stainless steel 1.4401 (AISI 316)
2	Anschlußende	Connection end	Edelstahl 1.4401	Stainless steel 1.4401 (AISI 316)
3	Flansch	Flange	Edelstahl 1.4401	Stainless steel 1.4401 (AISI 316)
4	Kugel	Ball	Edelstahl 1.4401	Stainless steel 1.4401 (AISI 316)
5	Gehäusedichtung	Body seals	FKM	FKM
6	Kugeldichtung	Ball seals	PTFE	PTFE
7	Spindel	Stem	Edelstahl 1.4401	Stainless steel 1.4401 (AISI 316)
8	Spindelscheibe	Stem washer	PTFE	PTFE
9	O-Ring	O-ring	FKM	FKM
10	Spindeldichtung	Stem seals	PTFE	PTFE
11	Druckring	Pressure ring	Edelstahl 1.4305	Stainless steel 1.4305 (AISI 303)
12	Anschlagscheibe	End stop	Edelstahl 1.4016	Stainless steel 1.4016 (AISI 430)
13	Tellerfeder	Disc spring	Edelstahl 1.4310	Stainless steel 1.4310 (AISI 301)
14	Sechskantmutter	Hexagon nut	Edelstahl 1.4301	Stainless steel 1.4301 (AISI 304)
15	Handhebel	Handle	Edelstahl 1.4016	Stainless steel 1.4016 (AISI 430)

Stahl Ausführung / Carbon steel version

Pos.	Bezeichnung / Description		Material / Material	
1	Gehäuse	Body	Stahl C 22.8 (schwarz eloxiert)	Steel C 22.8 (ASTM 105) (chemical black)
2	Anschlußende	Connection end	Stahl C 22.8 (schwarz eloxiert)	Steel C 22.8 (ASTM 105) (chemical black)
3	Flansch	Flange	Stahl C 22.8 (schwarz eloxiert)	Steel C 22.8 (ASTM 105) (chemical black)
4	Kugel	Ball	Edelstahl 1.4403	Stainless steel 1.4301 (AISI 304)
5	Gehäusedichtung	Body seals	FKM	FKM
6	Kugeldichtung	Ball seals	PTFE	PTFE
7	Spindel	Stem	Edelstahl 1.4403	Stainless steel 1.4301 (AISI 304)
8	Spindelscheibe	Stem washer	PTFE	PTFE
9	O-Ring	O-ring	FKM	FKM
10	Spindeldichtung	Stem seals	PTFE	PTFE
11	Druckring	Pressure ring	Edelstahl	Stainless steel
12	Anschlagscheibe	End stop	Stahl (verzinkt)	Carbon steel (zinc-plated)
13	Tellerfeder	Disc spring	Edelstahl 1.4310	Stainless steel 1.4310 (AISI 301)
14	Sechskantmutter	Hexagon nut	Stahl (verzinkt)	Carbon steel (zinc-plated)
15	Handhebel	Handle	Stahl (verzinkt)	Carbon steel (zinc-plated)

Abmessungen / Dimensions

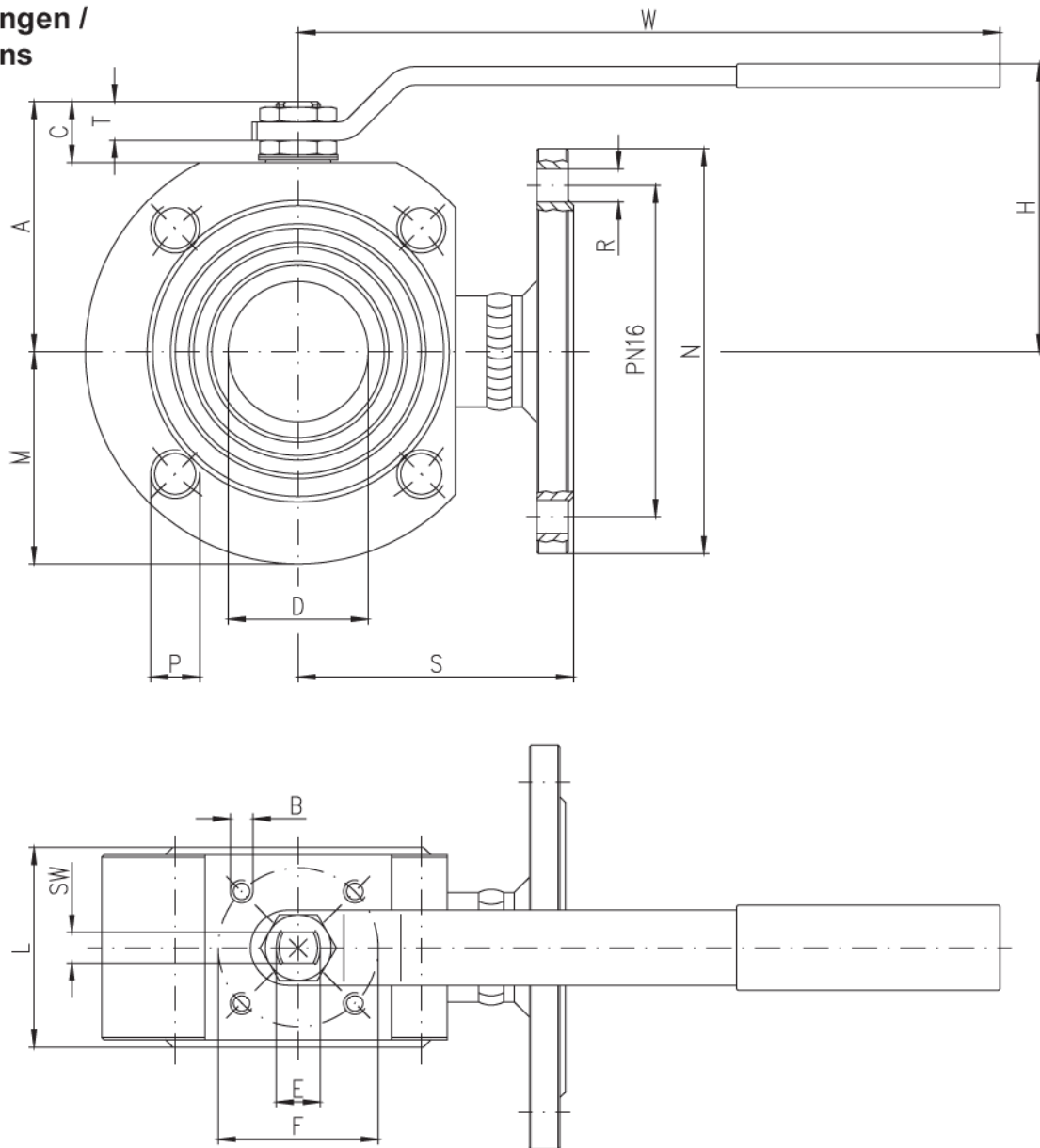

DN	ØD	L	S	M	H	N	A	C	T	P	R	W	SW	E	F	B	PN	kg
15	10	40	76	44,5	64,5	95	47	15,5	9	4xM12	4x14	131,5	7	10	32	4xM5	16	2,23
20	15	40	82	49,5	67	105	49,5	13,5	9	4xM12	4x14	131,5	7	10	32	4xM5	16	2,86
25	20	46	86	54,5	79	115	59	18	12,5	4xM12	4x14	174,5	8	12	42	4xM5	16	3,89
32	25	58	100	65	84	140	64	15,5	11,5	4xM16	4x18	174,5	8	12	42	4xM5	16	6,21
40	32	71	105	70	102,5	150	78	24,5	13	4xM16	4x18	250,5	10	16	50	4xM6	16	8,50
50	40	82	115	80	109	165	85	25	13,5	4xM16	4x18	250,5	10	16	50	4xM6	16	12,27
65	50,2	106	125	90	128	185	104,5	28	18	4xM16	4x18	321,5	14	20	70	4xM8	16	19,10
80	64	122	150	100	136,5	200	113	28	18	8xM16	8x18	321,5	14	20	70	4xM8	16	24,34
100	76	152	159	110	155,5	220	136	34,5	22	8xM16	8x18	381,5	18	24	102	4xM10	16	38,45

EU-Herstellererklärung / EU-Declaration by the manufacturer

im Sinne der EU-Maschinenrichtlinie 98/37/EG (früher 89/392/EWG, Anhang II B)
Hiermit erklären wir, dass die Kugelhähne unter Anwendung nachfolgender harmonisierter
Normen entwickelt und konstruiert wurden:

EN 292	Sicherheit von Maschinen
EN 983	Fluidtechnische Anlagen - Pneumatik
EN 60204-1	Elektrische Ausrüstung von Maschinen

as defined by Machinery Directive 98/37/EC (former 89/392/EWG, Annex II B),
we herewith declare that the ball valves have been developed and designed by applying
the following harmonised standards:

EN 292	Safety of machinery
EN 983	Safety requirements for fluid power systems and components - Pneumatics
EN 60204-1	Electrical equipment of machinery

Hinweis

Die Kugelhähne sind zum Einbau in eine Maschine bestimmt. Deren Inbetriebnahme ist
solange untersagt, bis festgestellt wurde, dass die Gesamtmaschine der EU-Richtlinie
entspricht.

Advice

These ball valves are intended to be incorporated into machinery compounds. Putting into
operation of the machinery is not allowed until such time as the entire machinery is proving to
comply completely with the EU Directive.