



Qualität von Anfang an.

Technische Daten

BAUFORM

2-teilige Körperkonstruktion (verschraubt), Schwermodell, wartungsfrei, mit vollem Durchgang, ab 1/2" mit Stempelung nach AD-Merkblatt A4.

BETÄTIGUNG

90°-Drehung des Handhebels oder des Flügelgriffes (um jeweils 180° gegen die Spindel versetzbar).

ANSCHLUß

Innengewinde 1/4" bis 2" nach ISO 228

BETRIEBSDRUCK

Großvakuum bis Nenndruck(siehe Tabelle Seite 3) bis +80°C. Bei Betriebstemperaturen über +80°C siehe Druck-Temperatur-Diagramm.

TEMPERATUR

-20°C bis max. +120°C.

WERKSTOFFE

Gehäuse:	Messing-vernickelt
Kugel:	Messing-hartverchromt
Kugeldichtung:	PTFE
Spindeldichtung:	FKM
Handhebel:	Alulegierung (epoxydlackiert blau)

ZUSATZAUSSTATTUNG

Sonderausführungen, Spindelverlängerung

Alle Angaben sind freibleibend und unverbindlich.

Specification

DESIGN

Body consists of 2 screwed parts, heavy-modell, maintenance free, full bore, from 1/2" stamped according to AD-approval A4.

OPERATION

Rotation of the handle or butterfly handle through 90°. (Handle is reversible through 180°).

CONNECTION

Female thread 1/4" - 2" according to ISO 228

PRESSURE RANGE

Almost vacuum up to nominal pressure(see table page 3) up to +80°C. For higher temperatures please refer to the Pressure-Temperature-Diagram.

TEMPERATURE RANGE

-20°C up to +120°C.

MATERIALS

Body:	Brass (nickel-plated)
Ball:	Brass (chromium-plated)
Ball seal:	PTFE
Spindle seal:	FKM
Handle:	Aluminium alloy (epoxy coating blue)

OPTIONS

Special types, spindle elongation

The above information is intended for guidance only and the company reserves the right to change any data herein without prior notice!

Artikel:
AG

2-Wege Kugelhahn
Voller Durchgang
PN 30 / PN 32 / PN 40

Messing



Type:
AG

2-Way Ball Valve
Full bore
PN 30 / PN 32 / PN 40

Brass

Artikel- u. Bestellangaben: z.B. AG111025

= 2-Wege Kugelhahn, Messing / PTFE-FKM, mit Handhebel, Innen- / Innengewinde: 1"

1.+ 2. Stelle Produkt	3.+ 4. Stelle Werkstoffe Gehäuse/ Dichtung/ Kugel	5. Stelle Betätigung	6. Stelle Gewinde	7.+ 8. Stelle Anschlußgröße (nach ISO 228)
AG= 2-Wege Kugelhahn, Schwermodell, voller Durchgang	11 = Messing / PTFE-FKM / Messing	1 = Handhebel	0 = Innen- / Innengewinde 3 = Innen- / Aussenge- winde	21 = 1/4" 22 = 3/8" 23 = 1/2" 24 = 3/4" 25 = 1" 26 = 1 1/4" 27 = 1 1/2" 28 = 2"

Ordering example: e.g. AG111025

= 2-way ball-valve, brass / PTFE-FKM / brass, with handle, female / female B.S.P. thread: 1"

1.+ 2. Digit Product	3.+ 4. Digit Material Body / Seal / Ball	5. Digit Operation	6. Digit Connection	7.+ 8. Digit Connection size (acc. to ISO 228)
AG= 2-way ball-valve, heavy model, full bore	11 = Brass / PTFE-FKM / brass	1 = Alu handle	0 = Female / female thread 3 = Female / male thread	21 = 1/4" 22 = 3/8" 23 = 1/2" 24 = 3/4" 25 = 1" 26 = 1 1/4" 27 = 1 1/2" 28 = 2"

Stückliste / Parts list

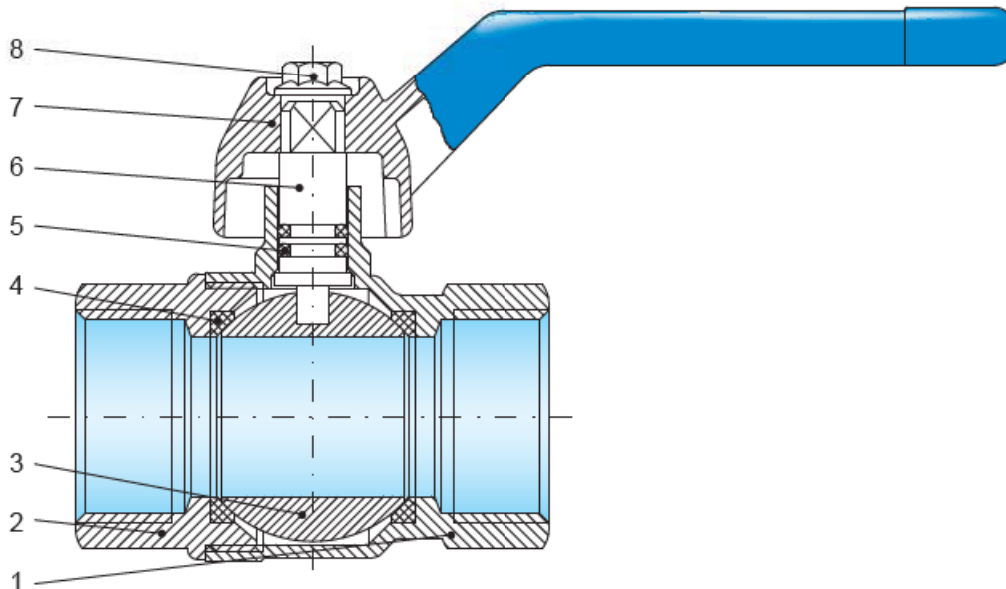

Pos.	Bezeichnung / Description		Material / Material	
1	Gehäuse	Body	Messing, vernickelt	Brass, nickel-plated
2	Anschlussende	Connection end	Messing, vernickelt	Brass, nickel-plated
3	Kugel	Ball	Messing, hartverchromt	Brass, chrome-plated
4	Kugeldichtung	Ball seals	PTFE	PTFE
5	Spindeldichtung	Stem seals	FKM	FKM
6	Spindel	Stem	Messing, verchromt	Brass, chrome
7	Handhebel	Handle	Aluminium, epoxydlackiert	Aluminium alloy, epoxy coated
8	Sechskantschraube	Hexagon screw	Stahl, verzinkt	Carbon steel, zink-plated

Abmessungen / Dimension

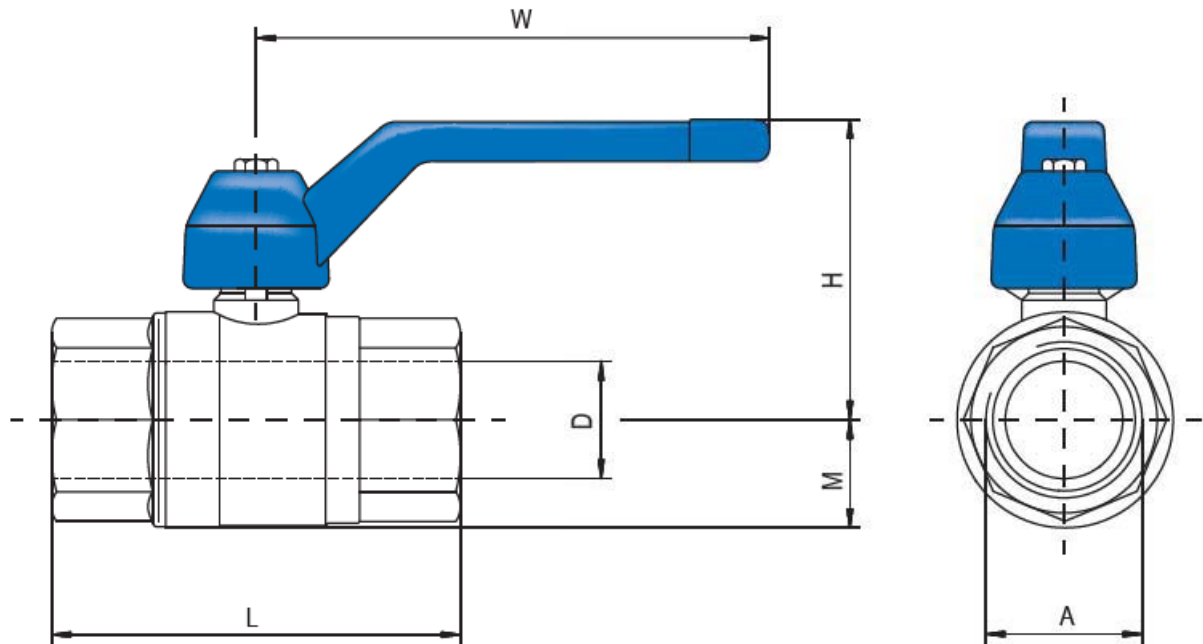

A	D	L	H	M	W	PN	
["]	[mm]	[mm]	[mm]	[mm]	[mm]	[bar]	[kg]
1/4	6	50	32	10	75	40	0,11
3/8	10	50	42	12,5	75	40	0,12
1/2	15	65	50	16	90	40	0,24
3/4	20	75	53	19	90	40	0,35
1	25	86	62	23	120	40	0,64
1 1/4	32	95	70	28	120	32	1,00
1 1/2	38	101	78	35	150	30	1,11
2	47	120	85	42	150	30	1,97

Druck-Temperatur-Diagramm / Pressure-Temperature-Diagramm

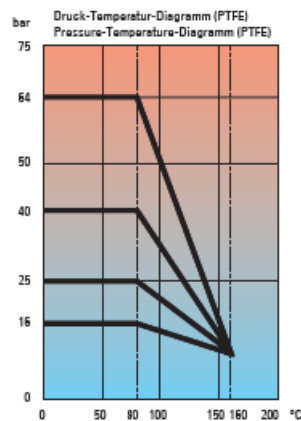

EU-Herstellererklärung / EU-Declaration by the manufacturer

im Sinne der EU-Maschinenrichtlinie 98/37/EG (früher 89/392/EWG, Anhang II B)
Hiermit erklären wir, dass die Kugelhähne unter Anwendung nachfolgender harmonisierter Normen entwickelt und konstruiert wurden:

EN ISO 12100: 2004	Sicherheit von Maschinen
EN 983: 1996	Fluidtechnische Anlagen - Pneumatik
EN 60204-1: 1992	Elektrische Ausrüstung von Maschinen

as defined by Machinery Directive 98/37/EC (former 89/392/EWG, Annex II B),
we herewith declare that the ball valves have been developed and designed by applying the following harmonised standards:

EN ISO 12100: 2004	Safety of machinery
EN 983: 1996	Safety requirements for fluid power systems and components - Pneumatics
EN 60204-1: 1992	Electrical equipment of machinery

Hinweis

Die Kugelhähne sind zum Einbau in eine Maschine bestimmt. Deren Inbetriebnahme ist solange untersagt, bis festgestellt wurde, dass die Gesamtmaschine der EU-Richtlinie entspricht.

Advice

These ball valves are intended to be incorporated into machinery compounds. Putting into operation of the machinery is not allowed until such time as the entire machinery is proving to comply completely with the EU Directive.