



Qualität von Anfang an.

## Technische Daten

### BAUFORM

Mehrteilige Körperkonstruktion (DN 25 bis DN 125 = 1-teilig, DN 150 bis DN 200 = 2-teilig), mit vollem zylindrischen Durchgang, Flanschplatte für Antrieb nach ISO 5211. Ta-Luft Zulassung

### BETÄTIGUNG

90°-Drehung des Handhebels.  
(Um jeweils 180° gegen die Spindel versetzbar.)

### ANSCHLUß

Flansch DN25 bis DN200.  
(PN 16 bemessen und mit Gewindebohrungen versehen.)  
Baulänge nach DIN 3202-F4/5.

### BETRIEBSDRUCK

Großvakuum bis PN 16 (Bis 80°C).  
Für Betriebstemperaturen über +80°C siehe Druck-Temperatur-Diagramm.

### TEMPERATUR

-20°C bis +120°C (bis 160°C auf Anfrage).

### WERKSTOFFE

Gehäuse: GG-25  
Kugel: Messing-hartverchromt oder Edelstahl 1.4301 (Nur bei DN40- DN200 möglich)  
Kugeldichtung: PTFE  
Spindeldichtung: PTFE / NBR  
Handhebel: Stahl verzinkt (kunststoffummantelt)

### ZUSATZAUSSTATTUNG

³neumatischer oder elektrischer Schwenkantrieb.

Alle Angaben sind freibleibend und unverbindlich!

## Specification

### DESIGN

Body consists of 1 or 2 parts (DN 25 up to DN 125 = 1 part, DN 150 up to DN 200 = 2 parts), full cylindric bore, mounting pad for actuator according ISO 5211. Ta-Luft approval

### OPERATION

Rotation of the handle through 90°. (Handle is reversible through 180°.)

### CONNECTION

Flange DN25 - DN200.  
(Flange-dimensions according to PN 16, threaded holes.) Face-to-face dimension according to DIN 3202-F4/5.

### PRESSURE RANGE

Almost vacuum up to PN 16 (Up to 80°C).  
For higher temperatures please refer to the Pressure-Temperature-Diagram.

### TEMPERATURE RANGE

-20°C up to +120°C (up to 160°C on request)

### MATERIALS

Body: Grey cast iron (GG-25)  
Ball: Brass (chrome-plated) or Stainless Steel (1.4301) (Only available for DN40 - DN 200)  
Ball seal: PTFE  
Spindle seal: PTFE / NBR  
Handle: Carbon Steel (zinc-plated) (plastic-coated)

### OPTIONS

Pneumatic or electric actuator.

The above information is intended for guidance only and the company reserves the right to change any data herein without prior notice!

Artikel:  
**VO**

2-Wege Kugelhahn  
voller Durchgang  
PN 16  
GG-25



Type:  
**VO**

2-way ball valve  
full bore  
PN 16  
GG-25

**Artikel- u. Bestellangaben: z.B. VO 561007**

= Kugelhahn, GG-25/ PTFE-FKM/ Ms-hartverchromt, Handhebel, ohne Zusatzausstattung, DN50

1.+ 2. Stelle Produkt	3.+ 4. Stelle Werkstoffe Gehäuse/ Dichtung/ Kugel	5. Stelle Betätigung	6. Stelle Zusatzausstattung	7.+ 8. Stelle Anschlußgröße
VO= Flansch-Kugelhahn, voller Durchgang	55 = GG-25/ PTFE / Edelstahl 56 = GG-25/ PTFE / Messing-hart verchromt	1 = Handhebel	0 = ohne	04 = DN 25 05 = DN 32 06 = DN 40 07 = DN 50 08 = DN 65 09 = DN 80 10 = DN 100 11 = DN 125 12 = DN 150 13 = DN 200

**Ordering example: e.g. VO 561007**

= Ball valve, GG-25/ PTFE-FKM/ Brass (chrome-plated), handle, without option, DN50

1.+ 2. Digit Product	3.+ 4. Digit Material Body/ seal/ ball	5. Digit Operation	6. Digit Options	7.+ 8. Digit Connection size
VO= Flange-ball valve, Full bore	55 = GG-25/ PTFE / Stainless Steel 56 = GG-25/ PTFE / Brass (chrome- plated)	1 = Handle	0 = no option	04 = DN 25 05 = DN 32 06 = DN 40 07 = DN 50 08 = DN 65 09 = DN 80 10 = DN 100 11 = DN 125 12 = DN 150 13 = DN 200

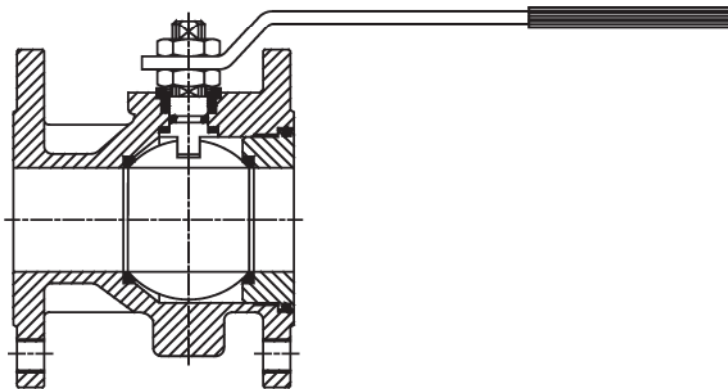

**Druck - Temperatur - Diagramm /  
Pressure - Temperature - Diagram**

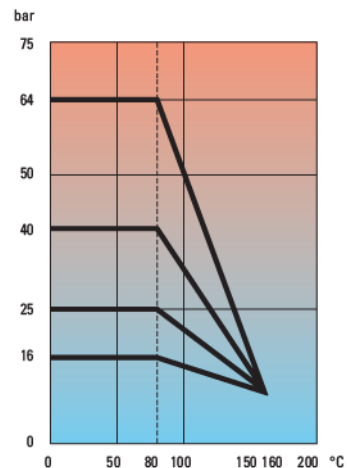

## Abmessungen / Dimension

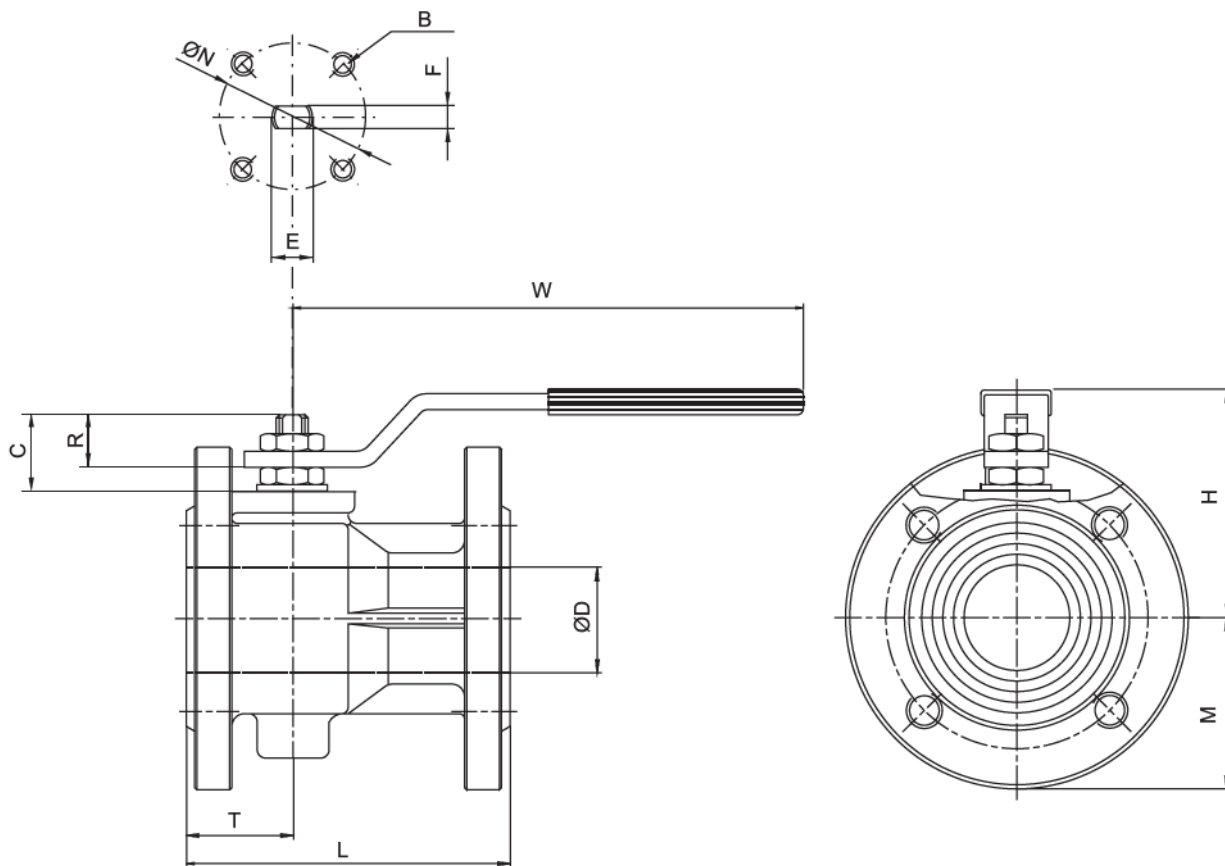

DN	D	L	H	M	W	T	C	R	ØN	E	F	B	PN	kv <sup>1</sup>	kg
25	25	125	78	57,5	174,5	42	19,5	11,5	42	12	8	M5 <sup>2</sup>	16	43	3,1
32	32	130	85	70	174,5	47	18,5	10,5	42	12	8	M5 <sup>2</sup>	16	89	4,8
40	40	140	101,5	75	250,5	49	24	12,5	50	16	10	M6 <sup>2</sup>	16	230	6,1
50	50	150	107,5	82,5	250,5	52	24	12,5	50	16	10	M6 <sup>2</sup>	16	265	7,6
65	65	170	125,5	92,5	321,5	65	28	18	70	20	14	M8 <sup>2</sup>	16	540	11
80	80	180	137	100	321,5	66	28	18	70	20	14	M8	16	873	13,3
100	100	190	157	110	381,5	89	32,5	20,5	102	24	18	M10	16	1390	19,7
125	125	200	179,5	125	381,5	100	32,5	21,5	102	24	18	M10	16	1707	32
150	150	210	237	142,5	700	105	51,5	30	125	42	30	M12	16	2024	44
200	200	400	279	170	700	200	52	30	125	42	30	M12	16	2720	97

<sup>1</sup> Kv-Wert= [m<sup>3</sup>/h]

<sup>2</sup> = vorgebohrt / predrilled

## EU-Herstellererklärung / EU-Declaration by the manufacturer

im Sinne der EU-Maschinenrichtlinie 98/37/EG (früher 89/392/EWG, Anhang II B)  
Hiermit erklären wir, dass die Kugelhähne unter Anwendung nachfolgender harmonisierter Normen entwickelt und konstruiert wurden:

EN 292	Sicherheit von Maschinen
EN 983	Fluidtechnische Anlagen - Pneumatik
EN 60204-1	Elektrische Ausrüstung von Maschinen

### Hinweis

Die Kugelhähne sind zum Einbau in eine Maschine bestimmt. Deren Inbetriebnahme ist solange untersagt, bis festgestellt wurde, dass die Gesamtmaschine der EU-Richtlinie entspricht.

as defined by Machinery Directive 98/37/EC (former 89/392/EWG, Annex II B),  
we herewith declare that the ball valves have been developed and designed by applying the following harmonised standards:

EN 292	Safety of machinery
EN 983	Safety requirements for fluid power systems and components - Pneumatics
EN 60204-1	Electrical equipment of machinery

### Advice

These ball valves are intended to be incorporated into machinery compounds. Putting into operation of the machinery is not allowed until such time as the entire machinery is proving to comply completely with the EU Directive.