



Qualität von Anfang an.

Technische Daten

BAUFORM

Sitzventil mit Ankerrippeldichtung

STEUERFUNKTIONEN

2/2-Wege. Direktgesteuert.
In Ruhestellung 1 nach 2 geschlossen. Bei
erregtem Magnet öffnet 1 nach 2.
Ventil schließt durch Federkraft.

WERKSTOFFE

Gehäuse: Messing, Edelstahl,
Innenteile: Edelstahl
Sitzabdichtung: FKM (Sitz-Ø: 1,5-5 mm)
PTFE / Rulon
(Sitz-Ø: 1,5-2,5 mm)

ANSCHLUSS

Whitworth Rohrgewinde G¹/₈, G¹/₄ (DIN ISO
228 T1). Metrisches Gewinde M5 (DIN 13 T1)
auf Anfrage.

ELEKTRISCHER ANSCHLUß

Gleich-, bzw. Wechselstrom mittels Gerä-
testeckdose nach DIN 43650.

ANSCHLUßSPANNUNG

12, 24, 110, 196 V Gleichstrom (DC)
24, 42, 110, 220 V 50Hz (AC)

LEISTUNGS-AUFNAHME

Magnet 41:
Gleichstrom DC: 7 Watt
Wechselstrom AC: 16/10 VA
Magnet 43:
Gleichstrom DC: 11 Watt
Wechselstrom AC: 28/17 VA
Magnet 45:
Gleichstrom DC: 18 Watt
Wechselstrom AC: 24 VA

EINSCHALTDAUER

100% ED

SCHUTZART

IP 65 nach DIN 40050 in Verbindung
mit Gerätesteckdose nach DIN 43650.

SITZDURCHMESSER

Im Gehäuse: 1 bis 5 mm

MEDIUMDRUCK

Siehe Tabelle

DURCHFLUSSMEDIUM

Gasförmige und flüssige Medien bis 22
mm²/s

MEDIUMTEMPERATUR

-10°C bis +130°C

UMGEBUNGSTEMPERATUR

max. +50°C

Achtung: Bei Standardspulen ist, in Ab-
hängigkeit von den Betriebsbedingungen,
eine Erwärmung der Spule bis zu 155 °C
möglich

EINBAULAGE

beliebig, bevorzugt einzubauen mit
stehendem Elektromagneten

Alle Angaben sind freibleibend und
unverbindlich!

Specification

DESIGN

Seat valve with nipple sealing

OPERATION

2/2-ways. Direct acting.
Normal position port 1-2 closed. When the
coil is energized, 1 - 2 opens.
Valve closes by spring return.

MATERIAL

Body: Brass, stainless steel
Internal parts: Stainless steel
Sealing: FKM (seat-Ø: 1,5-5 mm)
PTFE / Rulon
(seat-Ø: 1,5-2,5 mm)

CONNECTION

B.S.P. thread G¹/₈, G¹/₄ (DIN ISO 228 T1)
(Metric screw thread M5 (DIN 13 T 1) on
request)

CABLE CONNECTION

AC or DC with connection socket according
to DIN 43650.

VOLTAGES

12, 24, 110, 196 V (DC)
24, 42, 110, 196, 220 V 50Hz (AC)

POWER CONSUMPTION

Solenoid 41:
DC: 7 watts
AC: 16/10 VA
Solenoid 43:
DC: 11 watts
AC: 28/17 VA
Solenoid 45:
DC: 18 watts
AC: 24 VA

DUTY CYCLE

100% continuous rating

PROTECTION

IP 65 acc. to DIN 40050 with connection
socket according to DIN 43650.

ORIFICE DIA

Body: 1 up to 5 mm

PRESSURE RANGE

See table overleaf

MEDIA

Gases and liquids up to 22 mm²/s

TEMPERATURE RANGE

-10°C up to +130°C

TEMPERATURE OF THE ENVIRONMENT

max. +50°C

Attention: At standard coils the tempera-
ture of the coil could raise up to 155 °C
dependent on the operating conditions.

INSTALLATION

As desired, vertical preferred

The above information is intended for guidance
only and the company reserves the right to
change any data herein without prior notice!

Artikel:

MEAG2D

MGAG2D

2/2-Wege-Magnetventil
direktgesteuert
Nippeldichtend

Messing
Edelstahl



auch lieferbar nach /
also available acc. to

Ex 94/9/EG
ATEX

Type:

MEAG2D

MGAG2D

2/2-way-solenoid valve
direct acting
nipple-sealed

Brass

Stainless Steel



Artikel- u. Bestellangaben: z.B. MEAG2D331643420
 = Magnetventil, 2/2-Wege, direktgesteuert, Edelstahl / FKM, 230V AC, G 1/4", DN 2

1. - 3. Stelle Produkt	4. Stelle Anschlußart	5. Stelle Wege	6. Stelle Steuerung	7. Stelle Gehäusewerkstoff
MEA = Magnetventil mit Nippeldichtung MGA = Magnetventil mit Nippeldichtung	G = Whitworth Rohrgewinde nach DIN ISO 228 T1	2 = 2/2-Wege	D = direktgesteuert	1 = Messing 3 = Edelstahl
8. Stelle Dichtungswerkstoff	9. Stelle Spannungsart	10. Stelle Spannung	11. + 12. Stelle Magnetgröße	13. - 15. Stelle Anschlußgröße
1 = PTFE / Rulon (Sitz-Ø: 1,5-2,5 mm) 3 = FKM (Sitz-Ø: 1,5-5 mm)	1 = Wechselstrom (AC) 2 = Gleichstrom (DC) 3 = Wechselstrom mit vorgebautem Gleichrichter 4 = dto. separat	1 = 12 V 2 = 24 V 3 = 42 V 4 = 110 V 5 = 207 V 6 = 230 V 7 = 380 V	41 = 7 Watt DC 16/10 VA AC 43 = 11 Watt DC 28/17 VA AC 45* = 18 Watt DC 24 VA AC * nur in Verbindung mit Dichtwerkstoff: PTFE / Rulon	G 1/8" G 1/4" Sitz Ø 315 415 DN 1,5 320 420 DN 2 325 425 DN 2,5 330 430 DN 3 340 440 DN 4 350 450 DN 5
16. - 20. Stelle Zusatzausstattung				
HN = Handnotbetätigung NO = Stromlos auf				

Ordering example: e.G. MEAG2D331643420
 = Solenoid valve, 2/2-way, direct acting, stainless steel / FKM, 230V AC, G 1/4", DN 2

1. - 3. Digit Product	4. Digit Connection	5. Digit Ways	6. Digit Operation	7. Digit Body material
MEA = Solenoid valve with flat sealing MGA = Solenoid valve with flat sealing	G = Whitworth threaded connection acc. to DIN ISO 228 T1	2 = 2/2-way	D = direct acting	1 = Brass 3 = Stainless steel
8. Digit Seal material	9. Digit Type of voltage	10. Digit Voltage	11. + 12. Digit Solenoid size	13. - 15. Digit Connection size
1 = PTFE / Rulon (seat-Ø: 1,5-2,5 mm) 3 = FKM (seat-Ø: 1,5-5 mm)	1 = AC 2 = DC 3 = DC with mounted rectifier 4 = dto. separat	1 = 12 V 2 = 24 V 3 = 42 V 4 = 110 V 5 = 207 V 6 = 230 V 7 = 380 V	41 = 7 watts DC 16/10 VA AC 43 = 11 watts DC 28/17 VA AC 45* = 18 watts DC 24 VA AC * only in combination with sealing material: PTFE / Rulon	G 1/8" G 1/4" Sitz Ø 315 415 DN 1,5 320 420 DN 2 325 425 DN 2,5 330 430 DN 3 340 440 DN 4 350 450 DN 5
16. - 20. Digit Options				
HN = Manual override NO = Normal open				

Anschlußplan / Connection diagram

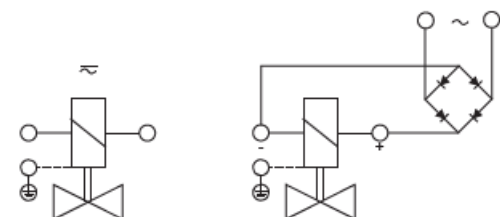

Für Wechsel- und Gleichstrom / For AC and DC.

Mit vorgebautem Gleichrichter für Wechselstrom / With rectifier for AC.

Schaltfunktion / Operation

In Ruhestellung geschlossen / Normally closed

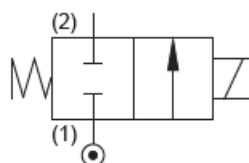

Erdung oder Schutzschaltung nach Vorschrift des zuständigen EVU. Absicherung entsprechend der Stromaufnahme. / For grounding refer to the regulations of your electric power supplier. Protection according to the power consumption.

Drucktabelle / Pressure diagramm

Sitz Ø / Seat Ø [mm]			1,5	2	2,5	3	4	5	
max. Druck / max. pressure [bar] (AC *)	PTFE	Magnet 43	80	80	60	-	-	-	
		Magnet 45	100	100	80	-	-	-	
max. Druck / max. pressure [bar] (DC *)	FKM	Magnet 43	15	15	15	20	8	5	
		PTFE	Magnet 43	45	18	15	-	-	-
			Magnet 45	90	50	40	-	-	-
FKM	Magnet 43	15	15	15	8	4	3		
Kv-Wert / Flow rate [m³/h]			0,08	0,13	0,20	0,27	0,36	0,45	

*) = bei NO geringerer Druck / NO lower pressure

Abmessungen (Spulengröße 11 Watt und 18 Watt) / Measures (solenoid size 11 watts and 18 watts)

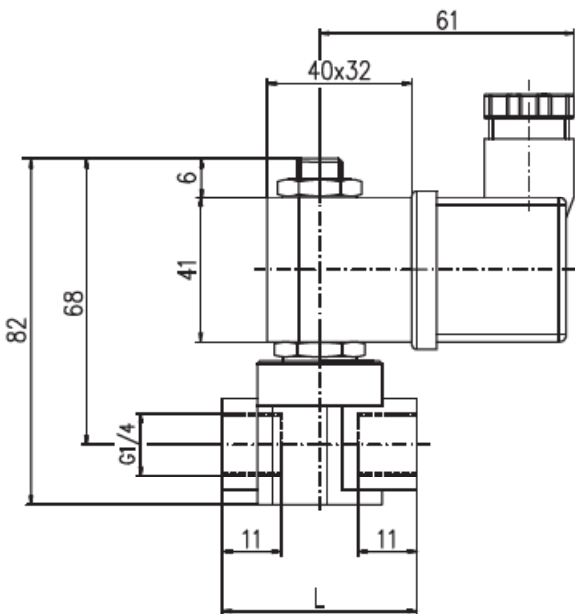

MGAG2D

DN	1 - 4	5
L	40	40

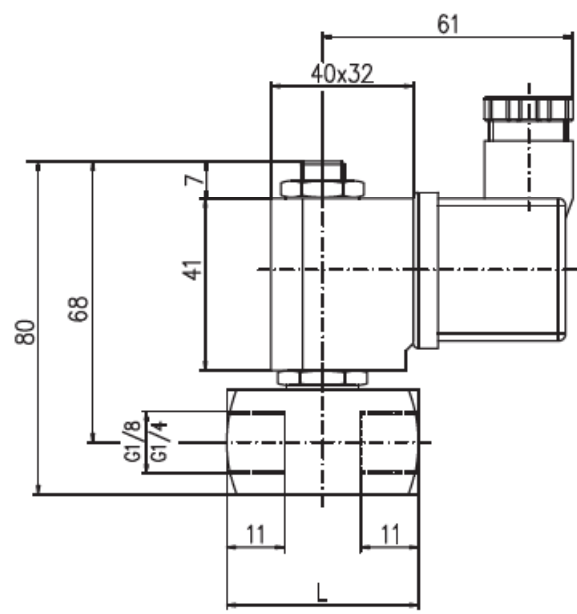

MEAG2D

DN	1 - 4	5
L G 1/8	50	50
L G 1/4	50	50

Abmessungen (Spulengröße 7 Watt) / Measures (solenoid size 7 watts)

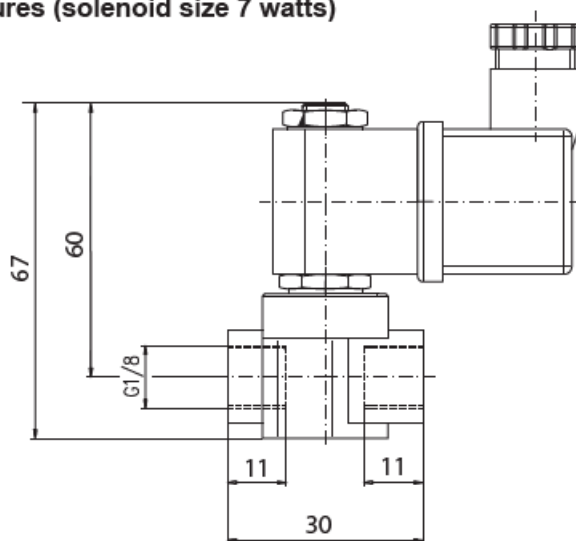

MGAG2D

D [mm]	G ["]	P _{min} [bar]	P _{max} [bar]
1,2	1/8	0	15
1,5	1/8	0	12
2,0	1/8	0	8

Stückliste / parts list

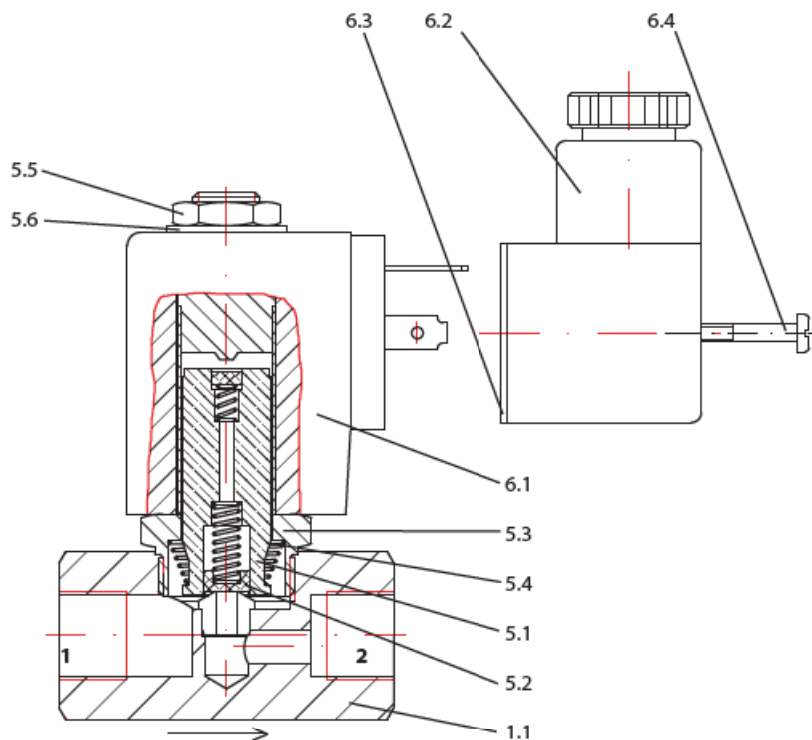

Pos. / Pos.	Menge / piece	Bezeichnung / Description
1.1	1	Armatür / valve body
5.1*	1	Tubus / solenoid tube
5.2*	1	Dichtung / sealing
5.3*	1	Anker / Rotor
5.4*	1	Feder / spring
5.5	1	6kt. Mutter / hexagon nut
5.6	1	Scheibe / disc
6.1*	1	Magnet / solenoid
6.2*	1	Dichtung / sealing
6.3*	1	Stecker / plug
6.4*	1	Schraube / screw

*: Diese Teile sind als Ersatzteile auf Anfrage erhältlich.

Bitte beachten: Die Teile der Positionen 5.1 - 5.4 sind nur vormontiert als eine Einheit erhältlich!

*: These parts are available as spare parts.

Please observe: The parts No. 5.1 - 5.4 are only available completely mounted as one component!

EU-Herstellererklärung / EU-Declaration by the manufacturer

im Sinne der EU-Maschinenrichtlinie 89/392/EWG, Anhang II B

Hiermit erklären wir, dass die Magnetventile unter Anwendung nachfolgender harmonisierter Normen entwickelt und konstruiert wurden:

EN ISO 12100: 2004	Sicherheit von Maschinen
DIN EN 983:1996	Fluidtechnische Anlagen - Pneumatik
EN 60204-1: 1992	Elektrische Ausrüstung von Maschinen

Hinweis

Die Magnetventile sind zum Einbau in eine Maschine bestimmt. Deren Inbetriebnahme ist solange untersagt, bis festgestellt wurde, dass die Gesamtmaschine der EU-Richtlinie entspricht.

Hinweise zur EMV-Richtlinie

Durch eine geeignete elektrische Beschaltung der Ventile ist sicherzustellen, dass die Grenzwerte der harmonisierten Normen EN 80081-1 und EN 50082-1 eingehalten werden und damit die Richtlinie 89/338/EWG (Elektromagnetische Verträglichkeit) erfüllt ist.

as defined by Machinery Directive 89/392/EEC, Annex II B,

we herewith declare that the solenoid valves have been developed and designed by applying the following harmonised standards:

EN ISO 12100: 2004	Safety of machinery
DIN EN 983:1996	Safety requirements for fluid power systems and components - Pneumatics
EN 60204-1: 1992	Electrical equipment of machinery

Advice

These solenoid valves are intended to be incorporated into machinery compounds. Putting into operation of the machinery is not allowed until such time as the entire machinery is proving to comply completely with the EU Directive.

Advice regarding the EU Directive

Suitable wiring of the valve must assure that the limit values given by the harmonised standards EN 80081-1 and EN 50082-1 are being respected, thus fulfilling the requirements of Directive 89/338/EEC (electromagnetic consistency).