



Qualität von Anfang an.

Technische Daten

BAUFORM

2-teilige Körperkonstruktion (verschraubt)

ANSCHLUß

Innengewinde: ½" - 2" (DIN 2999)

EINBAULAGE

Deckel nach oben, Durchflußrichtung beachten.

DURCHFLUSSMEDIUM

Nur für flüssige Medien.

MEDIUMDRUCK

PN 16

TEMPERATUR

-20°C bis max +180°C

WERKSTOFFE

Gehäuse: Edelstahl 1.4408
Deckel: Edelstahl 1.4408
Sitzdichtung: metallisch
Stopfendichtung: PTFE
Deckeldichtung: PTFE

Alle Angaben sind freibleibend und unverbindlich!

Specification

DESIGN

Body consists of two screwed parts

CONNECTION

female thread: ½" - 2" (DIN 2999)

MOUNTING POSITION

Bonnet on the top, please refer to flow direction.

MEDIA

Only for liquid media.

PRESSURE RANGE

PN 16

TEMPERATURE RANGE

-20°C up to max +180°C

MATERIAL

Body: Stainless steel 1.4408
Bonnet: Stainless steel 1.4408
Seat seals: metal
Plug seal: PTFE
Cap seals: PTFE

The above information is intended for guidance only and the company reserves the right to change any data herein without prior notice!

Artikel:

AR

Rückschlagklappe

PN 16

Edelstahl



Type:

AR

Swing check valve

PN 16

Stainless steel



Artikel- u. Bestellangaben: z.B. AR300025

= Rückschlagklappe, Edelstahl, metallisch dichtend, Innengewinde G1"

1.+ 2. Stelle Produkt	3.+ 4. Stelle Werkstoffe Gehäuse / Dichtung	5. Stelle Betätigung	6. Stelle Zusatzausstattung	7.+ 8. Stelle Anschlußgröße
AR = Rückschlagklappe	30 =Edelstahl / Edelstahl	0 = ohne	0 = ohne	23 = G 1/2 24 = G 3/4 25 = G 1 26 = G 1 1/4 27 = G 1 1/2 28 = G 2

Ordering example: e.G. AR300025

= Swing check valve, stainless steel, metal-sealing, female B.S.P. thread, G1"

1.+ 2. Digit Product	3.+ 4. Digit Material Body / Seal	5. Digit Operation	6. Digit Option	7.+ 8. Digit Connection size
AR = Swing check valve	30 =Stainless steel / Stainless steel	0 = without	0 = no options	23 = G 1/2 24 = G 3/4 25 = G 1 26 = G 1 1/4 27 = G 1 1/2 28 = G 2

Stückliste / Parts list :

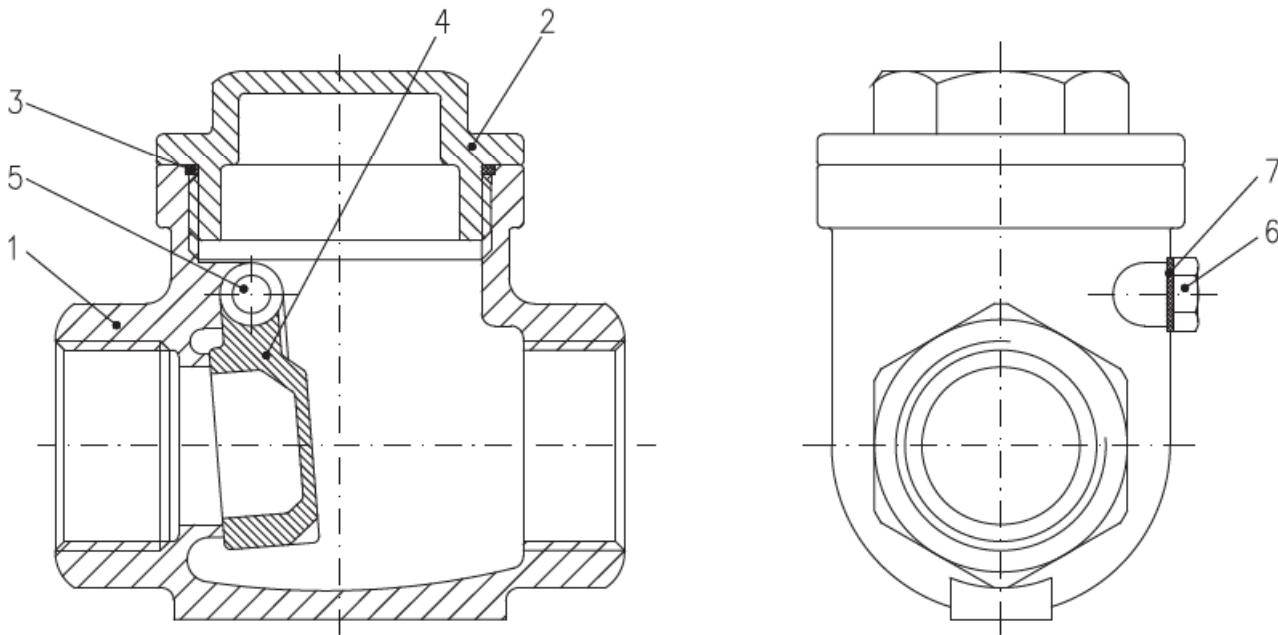

Pos.	Bezeichnung / Description	Material / Material	
1	Gehäuse Body	Edelstahl 1.4408	Stainless steel 1.4408 (AISI 316)
2	Deckel Cap	Edelstahl 1.4408	Stainless steel 1.4408 (AISI 316)
3	Deckeldichtung Cap seal	PTFE	PTFE
4	Klappe Flap	Edelstahl 1.4408	Stainless steel 1.4408 (AISI 316)
5	Achse Axle	Edelstahl	Stainless steel
6	Stopfen Plug	Edelstahl	Stainless steel
7	Stopfendichtung Plug seal	PTFE	PTFE

Abmessungen / Dimension :

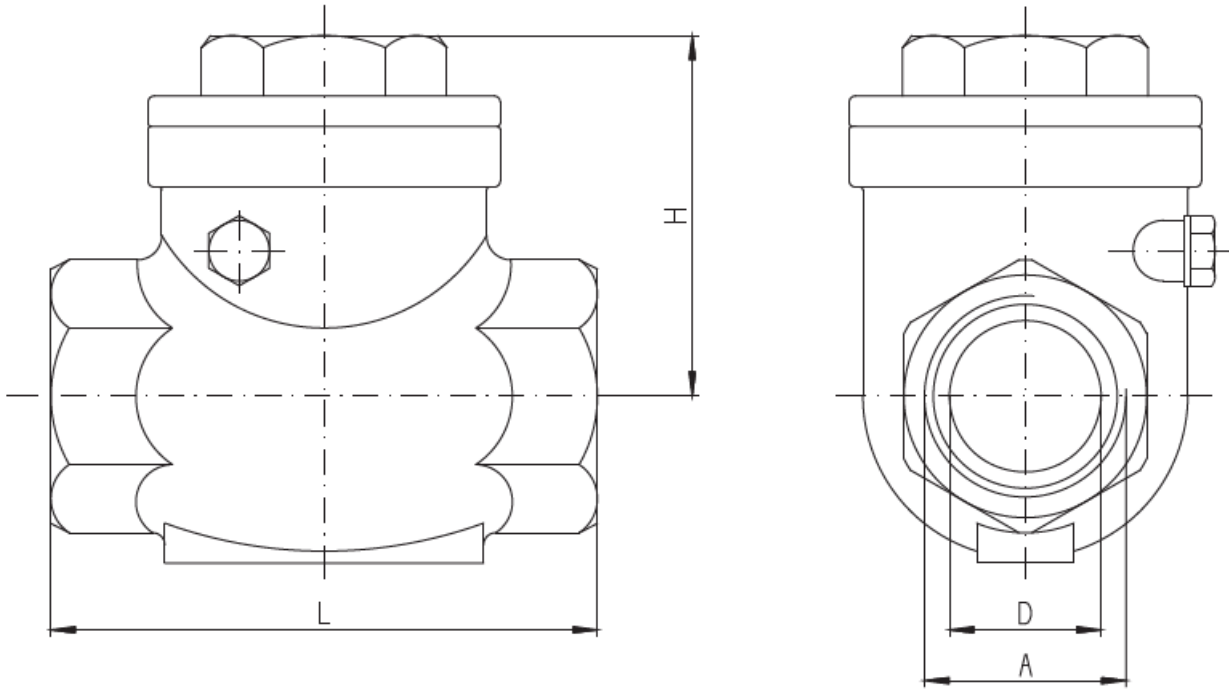

A	["]	1/2	3/4	1	1 1/4	1 1/2	2
ØD	[mm]	15	20	25	32	40	50
L	[mm]	65	80	90	105	105	120
H	[mm]	45	46	50	55	55	65
m	[kg]	0,20	0,40	0,60	0,75	1,10	1,60

EU-Herstellererklärung / EU-Declaration by the manufacturer

im Sinne der EU-Maschinenrichtlinie 98/37/EG (früher 89/392/EWG, Anhang II B)
Hiermit erklären wir, dass die Rückschlagventile unter Anwendung nachfolgender harmonisierter Normen entwickelt und konstruiert wurden:

EN 292	Sicherheit von Maschinen
EN 983	Fluidtechnische Anlagen - Pneumatik
EN 60204-1	Elektrische Ausrüstung von Maschinen

Hinweis

Die Rückschlagventile sind zum Einbau in eine Maschine bestimmt. Deren Inbetriebnahme ist solange untersagt, bis festgestellt wurde, dass die Gesamtmaschine der EU-Richtlinie entspricht.

as defined by Machinery Directive 98/37/EC (former 89/392/EWG, Annex II B),
we herewith declare that the non-return valves have been developed and designed by applying the following harmonised standards:

EN 292	Safety of machinery
EN 983	Safety requirements for fluid power systems and components - Pneumatics
EN 60204-1	Electrical equipment of machinery

Advice

These non-return valves are intended to be incorporated into machinery compounds. Putting into operation of the machinery is not allowed until such time as the entire machinery is proving to comply completely with the EU Directive.