



Qualität von Anfang an.

Technische Daten

BAUFORM

2- teilige Körperkonstruktion (verschraubt), nach DIN 3512.

BETÄTIGUNG

Drehung des Handrades.

ANSCHLUSS

Innengewinde, G¹/₄- G3 (DIN 2999)

ZULÄSSIGE MEDIEN

Gase der Fluidgruppe 1*: bis 1"

Gase der Fluidgruppe 2*: bis 2"

Flüssigkeiten der Fluidgruppe 1*: bis 3"

Flüssigkeiten der Fluidgruppe 2*: bis 3"

*: Fluidgruppen gemäß DRL 97/23/EG

BETRIEBSDRUCK

Großvakuum bis Nenndruck PN 10.

TEMPERATUR

-10°C bis max. +90°C

WERKSTOFFE

Gehäuse: Messing

Deckel: Messing

metallische Innenteile: Messing

Dichtungen:

O-Ringe: NBR

Sitzdichtung: EPDM

Alle Angaben sind freibleibend und unverbindlich!

Specification

DESIGN

Body consists of two screwed parts. according to DIN 3512

OPERATION

Rotation of the handwheel .

CONNECTION

B.S.P. thread G¹/₄- G3 (DIN 2999)

MEDIA

gases of fluid group 1*: up to 1"

gases of fluid group 2*: up to 2"

liquids of fluid group 1*: up to 3"

liquids of fluid group 2*: up to 3"

*: fluid group acc. to Directive 97/23/EC

PRESSURE RANGE

Almost vacuum - nominal pressure PN 10.

TEMPERATURE RANGE

-10°C up to max. +90°C

MATERIAL

Body: Brass

Cover: Brass

metallic inner parts: Brass

Seals:

O-rings: NBR

Seat sealing: EPDM

The above information is intended for guidance only and the company reserves the right to change any data herein without prior notice!

Artikel:

BF

Geradsitzventil

PN 10

Messing



Type:

BF

Globe valve

PN 10

Brass

Artikel- u. Bestellangaben: z.B. BF121025
 = Geradsitzventil, Messing, Handrad, Innengewinde, G1

1.+ 2. Stelle Produkt	3.+ 4. Stelle Werkstoffe Gehäuse / Dichtung	5. Stelle Betätigung	6. Stelle Zusatzausstattung	7.+ 8. Stelle Anschlußgröße
BF = Geradsitzventil	12 = Messing / NBR-EPDM	1 = Handrad	0 = Innengewinde	21 = G 1/4 22 = G 3/8 23 = G 1/2 24 = G 3/4 25 = G 1 26 = G 1 1/4 27 = G 1 1/2 28 = G 2 29 = G 2 1/2 30 = G 3

Ordering example: e.g. BF121025
 = Globe valve, brass, handwheel, female B.S.P. thread, G1

1.+ 2. Digit Product	3.+ 4. Digit Material Body / seal	5. Digit Operation	6. Digit Options	7.+ 8. Digit Connection size
BF = Globe valve	12 = Brass / NBR-EPDM	1 = Handwheel	0 = Female thread	21 = G 1/4 22 = G 3/8 23 = G 1/2 24 = G 3/4 25 = G 1 26 = G 1 1/4 27 = G 1 1/2 28 = G 2 29 = G 2 1/2 30 = G 3

Abmessungen / Dimension :

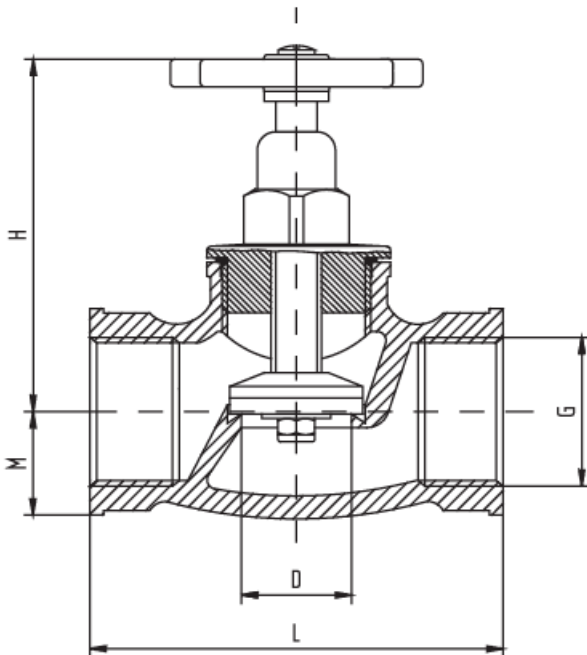

G	D	M	H	L	kg
1/4	8	10,5	45	50	0,14
3/8	10	12,5	68	65	0,20
1/2	15	15	63	65	0,27
3/4	20	18,5	82	75	0,43
1	25	20,5	88	90	0,70
1 1/4	32	26,5	98	110	1,10
1 1/2	40	30	124	120	1,40
2	50	37,5	138	150	2,50
2 1/2	65	47,5	173	190	4,70
3	80	53	270	205	6,50

EU-Herstellererklärung / EU-Declaration by the manufacturer

im Sinne der EU-Maschinenrichtlinie 89/392/EWG, Anhang II B
 Hiermit erklären wir, dass die Absperrventile unter Anwendung nachfolgender harmonisierter
 Normen entwickelt und konstruiert wurden:

- EN 292 Sicherheit von Maschinen
- EN 983 Fluidtechnische Anlagen - Pneumatik
- EN 60204-1 Elektrische Ausrüstung von Maschinen

as defined by Machinery Directive 89/392/EWG, Annex II B,
 we herewith declare that the globe valves have been developed and designed by applying
 the following harmonised standards:

- EN 292 Safety of machinery
- EN 983 Safety requirements for fluid power systems and components - Pneumatics
- EN 60204-1 Electrical equipment of machinery

Hinweis
 Die Absperrklappen sind zum Einbau in eine Maschine bestimmt. Deren Inbetriebnahme
 ist solange untersagt, bis festgestellt wurde, dass die Gesamtmaschine der EU-Richtlinie
 entspricht.

Advice
 These butterfly valves are intended to be incorporated into machinery compounds. Putting into
 operation of the machinery is not allowed until such time as the entire machinery is proving to
 comply completely with the EU Directive.